

# CARRELLO ELEVATRE FRONTALE MULTIDIREZIONALE ELETTRICO

**FLUX** -  
AGILITA' ED  
EFFICIENZA  
IMBATTIBILI



PORTATE DA 2 A 7 TON  
ALTEZZE DI SOLLEVAMENTO FINO A 7500 MM

[www.hubtex.com](http://www.hubtex.com)

**HUBTEX.**  
WE CREATE THE UNIQUE

# FLUX

## AGILITA' IMBATTIBILE

Con la Serie Flux, HUBTEX presenta una nuova generazione di carrelli elevatori frontali multidirezionali per un uso combinato interno ed esterno. Il veicolo è progettato per la movimentazione mista di pallet e carichi lunghi in modo flessibile ed efficace.

La moderna tecnologia di controllo del mezzo, combinata a motori elettrici all'avanguardia ed al sistema di sterzo HX brevettato da HUBTEX, rende il carrello efficiente, facile da utilizzare e imbattibile nella sua categoria.

Con il suo design compatto ed il montante fisso, Flux è la soluzione ideale per il carico e lo scarico dei camion. La cabina è stata progettata per garantire un'ergonomia eccellente; la visibilità è ottimale grazie a montanti e piastre portaforche in versione compatta.

# Elevatore frontale multidirezionale elettrico in dettaglio

- Portate fino a 7,0 ton
- Montante di sollevamento dal design compatto
- Visibilità eccellente
- Uso all'interno e all'esterno
- Sterzo multidirezionale brevettato HX per una manovrabilità unica
- Propulsione elettrica ecologica e silenziosa



Serie	FluX 20	FluX 30	FluX 40	FluX 70
Portata (ton)	2,0	3,0	4,0	7,0
Altezza di sollevamento (mm)	fino a 7500	fino a 7500	fino a 7500	fino a 7500
Lunghezza del telaio (mm)	1740	1850	1950	2500
Larghezza del carrello (mm)	1700	1800	1900	2300
Telaio	4 ruote	4 ruote	4 ruote	4 ruote
Gommatura	EL	EL	EL	PU-Soft
Batteria (V)	48	48	48	80
Cabina	Seduta frontale	Seduta frontale	Seduta frontale	Seduta frontale



# 20 FLUX

La versione più compatta  
del Flux ha una portata  
massima di 2000 kg

---



---

# Maggiore capacità di stoccaggio – massima flessibilità

---

**FINO AL 100% IN PIÙ DI SPAZIO  
DI STOCCAGGIO**

**VELOCE, SICURO ED EFFICIENTE**

**MINOR RISCHIO DI DANNI  
AI MATERIALI**

Con le soluzioni multidirezionali HUBTEX, corsie e spazi stretti vengono affrontati facilmente. La distanza tra gli scaffali può essere ridotta al minimo, generando spazio per scaffalature aggiuntive. HUBTEX garantisce maggiori capacità di stoccaggio e una gestione ottimizzata degli spazi e dei flussi di magazzino.



## **CORSIE DI LAVORO PIÙ STRETTE GRAZIE AGLI ELEVATORI MULTIDIREZIONALI HUBTEX**

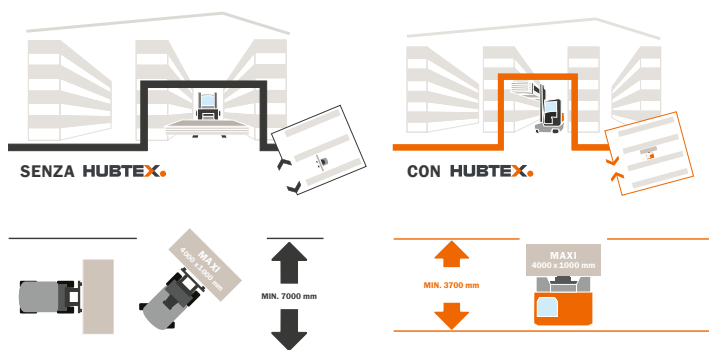

I modelli FluX sono concepiti per movimentare carichi lunghi ed ingombranti. Coprono portate da 2 a 7 ton

- Alimentazione elettrica
- Per uso all'interno e all'esterno
- Movimentazione / Trasporto / Stoccaggio
- Flessibilità di utilizzo

---

**HUBTEX.**



---

# Comfort ed equipaggiamento ottimale con **FLUX**

---



## ➤ CABINA DI GUIDA

La spaziosa cabina offre all'operatore massimo comfort e libertà di movimento.

Tutte le informazioni operative sono visibili chiaramente sul display a colori del computer di bordo HIT3, il quale è montato su un supporto regolabile per adattarsi alle esigenze dell'operatore.

Tutte le funzioni idrauliche e la preselezione della direzione di marcia sono gestite da un'ergonomico joystick multifunzione.

La colonna dello sterzo regolabile in altezza ed inclinazione e il sedile ammortizzato ad aria offrono il massimo comfort dell'operatore.



---

Computer di bordo HUBTEX





Visibilità eccellente

## ➤ VISIBILITÀ ECCELLENTE

L'esclusivo design della cabina offre una vista panoramica ottimale.

La vetratura della cabina senza profilo interno, il montante dal nuovo design compatto e la sua posizione ottimizzata rispetto alla postazione di guida offrono una visibilità impareggiabile.

L'operatore trae grande vantaggio da questa panoramica ottimale sul carico e sulla direzione di marcia.

*Il motore elettrico è silenzioso ed ecologico*



*Il FluX è adatto per il trasporto e la movimentazione di merci lunghe e pallettizzate*



## ➤ BATTERIE

A seconda dell'applicazione è possibile fornire la migliore soluzione. La scelta standard è rappresentata dalla classica batteria al piombo, mentre per utilizzi prolungati sono disponibili in optional batterie agli ioni di litio.



## ➤ SISTEMA DI STERZO MULTIDIREZIONALE HX

Grazie al moderno sistema sterzante HUBTEX HX, FluX può passare dal senso di marcia laterale alla marcia frontale senza doversi arrestare. Questo riduce la tempistica del cambio di direzione delle ruote e garantisce una manovrabilità ottimale.

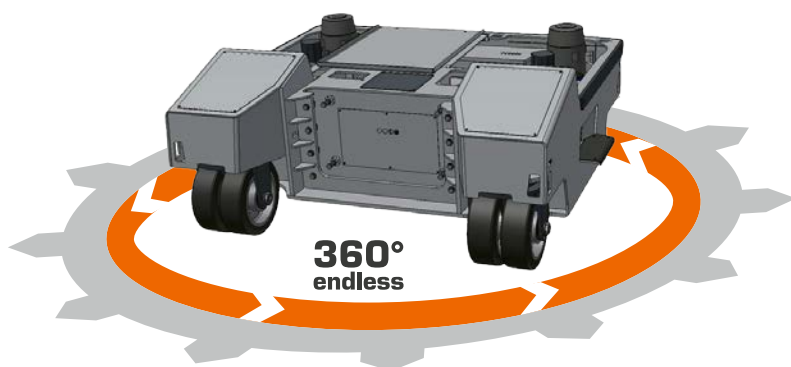

---

*Sterzo multidirezionale HX brevettato  
per una manovrabilità unica*

## ➤ TELAIO, MOTORI E GOMMATURA

La serie è caratterizzata da un telaio a 4 ruote, dotato di sistema di compensazione idraulica per ottimizzare la guida e lo sterzo.

Il sistema HUBTEX a 4 ruote sterzanti garantisce angoli di sterzo ampi e raggi di sterzata minimi in tutte le direzioni di marcia, senza limitazioni.

Vengono utilizzate unità motore ed elettropompe trifase potenti ed efficienti dal punto di vista energetico.

Per far fronte a diverse condizioni del terreno, ad esempio asfalto o pavimentazioni industriali, FluX è dotato di ruote in gommatura elastica (EL) di serie.







Agile, flessibile e veloce

---

30  
**FLUX**



# 70 FLUX

*Oltre ad essere notevolmente più compatto rispetto ai classici carrelli elevatori frontali, il carrello multidirezionale da 7 ton eccelle in particolar modo nella movimentazione di carichi con baricentro avanzato*

---





## ➤ MONTANTI E PIASTRE PORTAFORCHE

I montanti e le piastre portaforche di questa serie sono stati progettati ex-novo.

L'obiettivo durante la progettazione è stato ottimizzare la visibilità del carico e del percorso di marcia. Il risultato è un montante molto compatto con una piastra portaforche ottimizzata. Ciò offre una movimentazione efficace e sicura, con un montante fisso ed il brandeggio sulla piastra portaforche (+5°/-5°) di serie.

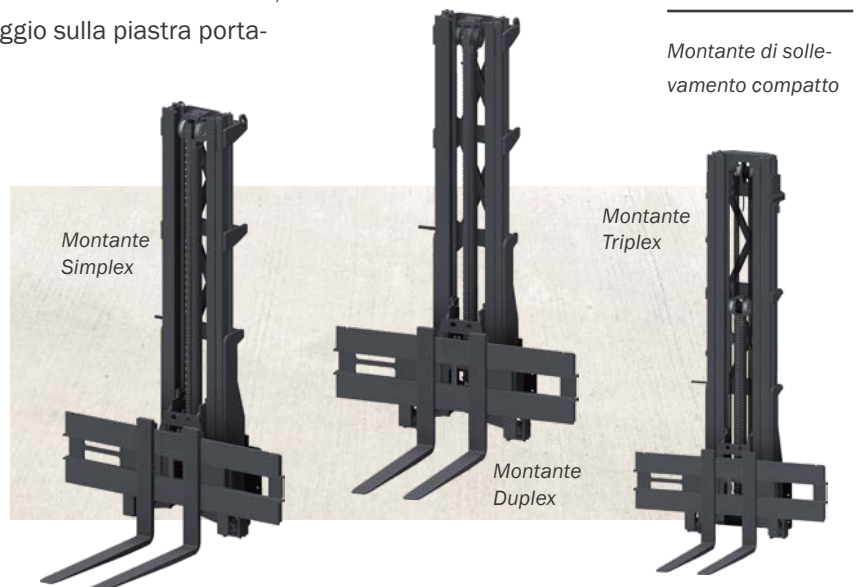



## VEICOLI DI HUBTEX

---

CARRELLI ELEVATORI MULTIDIREZIONALI ELETTRICI > CARRELLI ELEVATORI MULTIDIREZIONALI DIESEL E GPL > ELEVATORI CONTROBILANCIATI MULTIDIREZIONALI > COMMISSIONATORI > SISTEMI DI TRASPORTO DEL VETRO > MEZZI DI MOVIMENTAZIONE PER CARICHI PESANTI > CARRELLI ELEVATORI A TIMONE  
CARRELLI PER USI SPECIALI > ELEVATORI USATI E A NOLEGGIO

---

# HUBTEX.

WE CREATE THE UNIQUE

---

HUBTEX MASCHINENBAU GMBH & CO. KG · Industriepark West · Werner-von-Siemens-Str. 8 · 36041 Fulda, Germany  
Tel.: +49 661 8382-0 · Fax: +49 661 8382-120 · info@hubtex.com · www.hubtex.com